

HEXPARKET LÆGNINGSVEJLEDNING

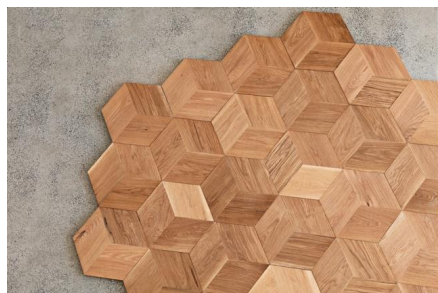

1. GENEREL INFORMATION

Junckers Hexparket fremstilles som ubehandlede 6-kantede fliser sammensat af 3 enkeltstykker. Hver flise forsynes med not på alle sider.

Flisedimension: 20,5 x 370 x 370 x 370 mm.

Hexparket kan lægges i henhold til 2 forskellige metoder. Se beskrivelse under lægningsvejledning, metode A og B.

Nærværende dokument skal ses som Junckers' vejledning i lægning og færdigbehandling af Hexparket.

Kvalitetskontrol

Junckers' Hexparket fliser har gennemgået en grundig kvalitetskontrol på fabrikken. Det er dog altid vigtigt også at kontrollere for fejl og mangler inden og under lægningen.

Modtagelse

Inden materialerne leveres skal den relative luftfugtighed i byggeriet ligge indenfor det relative luftfugtighedsinterval, der forventes, når byggeriet er taget i brug, fx. 35 – 65 %, og temperaturen skal være ca. 20 °C. Såfremt ovenstående krav til temperatur og luftfugtighed ikke kan overholdes, bedes dette drøftet med Junckers inden levering.

Af hensyn til temperaturen bør fliserne leveres 1 - 2 døgn inden lægningen påbegyndes. Udpakningen af fliserne skal først ske umiddelbart før lægning, da det er vigtigt, at de er så tæt på produktionsmål som muligt.

Klimatiske forhold

For at minimere bevægelser i gulvet som følge af svingninger i den relative luftfugtighed, bør RF være stabil gennem længere perioder, og luftfugtighedsintervallet, dvs. forskellen mellem lavest og højest forekommende RF over året, bør ikke overstige 25 - 30 %-point. Eksempler på luftfugtighedsintervaller: 25 - 50 % og 35 - 65 % RF. Nedenstående anvisninger er baseret på intervallet 35 - 65 % RF.

Ved forventede klimatiske afvigelser i forhold til det anbefalede fugtinterval kontaktes Junckers Tekniske Service.

Før gulvlægningen

Byggeriet skal være tørt og lukket. Varme anlægget skal være installeret og afprøvet, og i fyringssæsonen bør der være konstant varme på. Betonstøbninger, afretningslag og andre indvendige arbejder, der kan tilføre bygningen fugt, fx. flisearbejde og grundlæggende malerarbejde, skal ligeledes være afsluttet.

Gulvvarme

En forudsætning for benyttelse af Hexparket ved gulvvarme er, at der kan opnås en fuldstændig jævn varmefordeling, samt at overfladetemperaturen på fliserne er max. 27 °C. Gulvvarmen skal være slukket 2 dage, før nedlægning påbegyndes, og hæves langsomt efter nedlægningen med max. 5 °C hver anden dag. Dog skal arbejdstemperaturen for limen være min. 15 grader. Ved gulvvarme er det typisk, at de fuger, der altid er i et trægulv i fyringssæsonen, bliver en anelse større, end hvis der opvarmes ved hjælp af radiatorer.

Totalløsning

For at gøre det enkelt og samtidig skabe det bedste resultat for et klassisk, massivt trægulv tilbyder vi en komplet løsning med alle tilbehørsprodukter til brug for installation af Hexparket.

2. INSTALLATION

Fliserne kan

- Skrues, sømmes eller limes på et underlag af gulvkrydsfiner/eksisterende trægulv.
- Skrues eller limes på gulvspånplade.
- Fuldlimes til et undergulv af beton eller pudslag.

Alle typer af underlag skal være helt rensed for eventuelt fedt og snavs inden nedlimningen af fliserne. Fugtindholdet i det træbaserede underlag må max. være 12 % og for beton/pudslag max. 95 % RF.

- Ved skruning lægges en 500 grams gulvpap mellem træundergulv og flise for at undgå utilsigtede klapre-/knirkelyde.
- Ved skruning eller sømning fastgøres hver flise 45° fordækt, med 2 stk. skruer/søm per fer.
- Der skrues/sømmes i de langsgående sider.
- Ved afslutning mod vægge mm. kan der suppleres med skruer/søm i de skrå sider.

Fastgørelse:

- I træfliserne monteres en 180 mm løs fer, som følger med ved levering af træfliserne.
- Ved skruning anvendes 45 mm Monta-Flex skruer.
- Ved sømning anvendes Junckers J-søm eller 65 mm T-søm til pistol.
- Til limning anvendes Junckers Parket Lim.



PARKET LIM
Til fuldlimning af trægulve.

Ved skruning er det nødvendigt at forbore (brug et bor med lidt mindre diameter end skruen).

Eksisterende trægulv

For at opnå den rette planhed kan undergulvet rettes op ved afhøvling, udspartling eller evt. med en min. 15 mm træplade. Sørg for, at det eksisterende trægulv er ordentlig fastgjort og uden generende mislyde.

Pladegulv - krydsfinér

Benyttede plader på 19 mm lægges strøerne med max. 520 mm centerafstand.

Når krydsfinéren lægges på eksisterende gulv, kan der benyttes plader på 15 mm. Pladerne skal monteres i henhold til producentens anvisning. Krydsfinérpladerne limes i fer og not.

Pladegulv - spånplade

Der skal benyttes godkendte gulvspånplader på 22 mm som lægges på strøer med max. 600 mm centerafstand.

Er det på eksisterende gulv, man lægger gulvspånplade, skal man bruge godkendte gulvspånplader på min. 16 mm.

Pladerne skal monteres i henhold til producentens anvisning. Spånpladerne limes i fer og not.

Beton/pudslag:

Inden gulvlægningen påbegyndes, skal det sikres, at restporefugten i underlaget ikke er højere end 95% RF.

Ved gulvvarme må restporefugten ikke overstige 85% RF, og samtidig skal gulvvarmeanlægget være slukket, mens lægningen udføres.

Før limning påbegyndes påføres Junckers Flydende Fugtspærre til sikring mod restfugt.

Undergulvets planhed

Ved alle ovennævnte underlag gælder, at undergulvet inden udlægning af fliserne skal have en planhed, der ikke afviger mere end 2 mm på en 1,5 meter retholt. Afvigelsen måles som åbninger under retholtet. Overfladen skal fremstå jævn og uden grater. Stedvise ujævnheder skal være afrettet.

Limning:

- Junckers Parketlim påføres med Junckers Limspartel J11, der efterlader et tyndt lag lim på gulvet mellem limsporene.
- Spartlen holdes i en vinkel under 45° og vendes, så siden mærket 2 er nedad.
- Der anvendes ca. 0,5 liter pr. m² afhængig af underlagets sugsevne, struktur og planhed.
- Påfør ikke mere lim, end at lægningen af fliserne er afsluttet inden for 20 min.

Massive fliser fra Junckers limes ikke i fer og not. Dog må tildannede fliser der ikke kan befæstes forsvarligt undtagelsesvis limes i fer og not med den sidste gennemgående fliserække ved væggen.

Afstand til vægge samt dilatationsfuger:

Træ svinder/udvider sig en smule ved skift i temperatur og luftfugtighed. Det er derfor nødvendigt for at gulvet har plads til at arbejde under skiftende klimaforhold at der holdes følgende afstande til vægge og faste installationer:

- 12 mm for rum med bredde eller længde op til 12 m.
- Herefter holdes et tillæg på 0,5 mm pr. m.
- Eksempel: 30 m bredt/langt rum: 12 mm + (18x0,5) = 21 mm.

Vi anbefaler, at der etableres dilatationsfuger i følgende tilfælde:

- Hvor der er store variationer i temperatur og luftfugtighed
- Ved særligt store gulvarealer,
- Hvor gulvet naturligt er opdelt af døre og lignende.

Endvidere skal en evt. dilatationsfuge i den underliggende konstruktion føres med op gennem trægulvet, hvis dette fuldlimes til underlaget.

Er man i tvivl, kontaktes Junckers Tekniske Service.

**FLYDENDE FUGTSPÆRRE**

3. LÆGNINGSVEJLEDNING

METODE - A

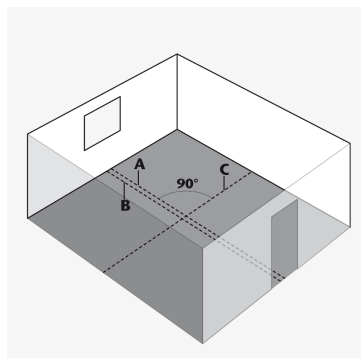
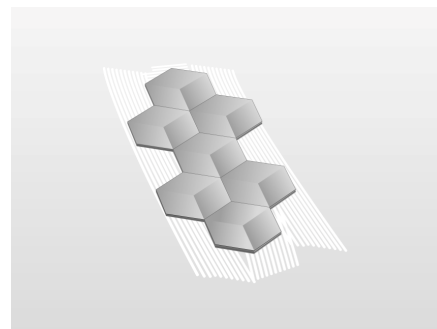

Metode - A1

De 2 midterlinier i rummet A & C markeres med en kridtsnor eller snor 90 grader vinkelret på hinanden.

Disse danner grundlag for opmåling af rummet for at få ens tilskæringer til vægge.

185 mm til venstre for midterlinien, trækkes en arbejdslinie med snor eller kridtslag (linie B)

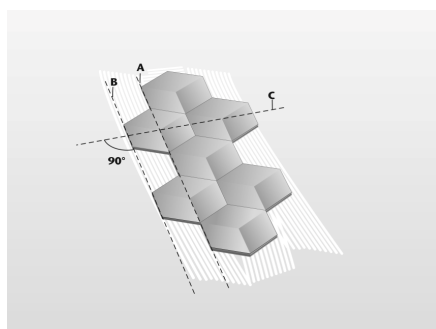

Metode A2

Udgangsrækkerne påbegyndes, det er meget vigtigt under udlægningen, at flisernes kant flugter styrelinie B.

Det kan være en fordel at lave en hjælpelinie 740 mm til højre for linie B til hjælp for at styre retningen af udgangsrækken.

Hvis fliserne monteres med skruer/søm kan lægningen fortsættes, når udgangsrækkerne er lagt.

Husk også at montere de løse fer.

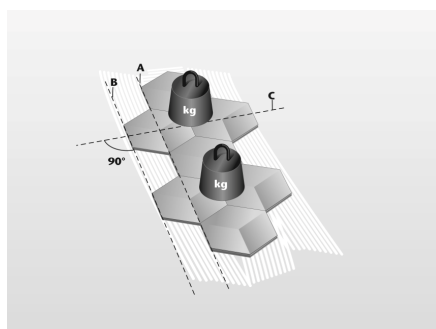

Metode A3

Ved limning af udgangsrækkerne skal limen tørre natten over, inden den videre gulvlægning fortsættes.

Sørg for at skrabe overskudslim af undergulvet.

Husk ved limning løbende at belaste fliserne under lægningen, så fliserne sidder godt fast i limen. Brug evt. flisepakker eller limspande.

Når udgangsrækken er tør, kan man fortsætte lægningen af fliserne Påfør ikke mere lim, end at fliserne kan lægges inden for ca. 20 min.

Det kan være en fordel at anvende anslagslister, snor eller kridtsnor under hele lægningen af fliserne for at kunne styre retningen.

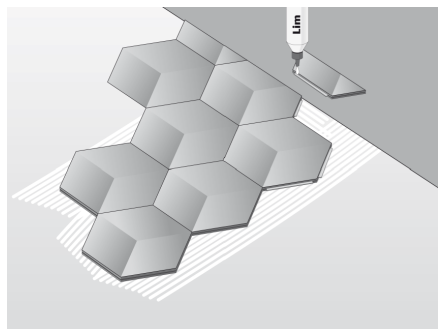
Metode A4

Ved afskæringer ud mod vægge, hvor fliser ikke kan fastgøres forsvarligt kan der undtagelsesvist limes i flisernes fer og not.

4. LÆGNINGSVEJLEDNING

METODE - B

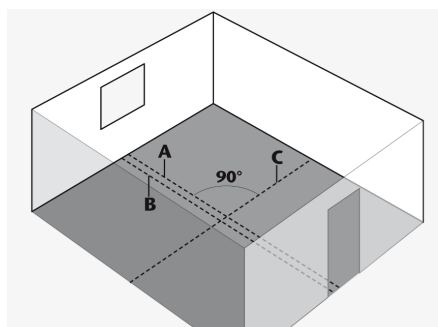
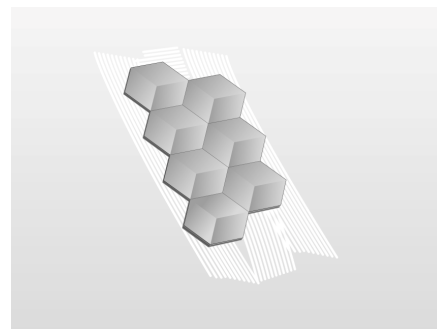
Metode B1

De 2 midterlinier i rummet A & C markeres med en kridtsnor eller snor 90 grader vinkelret på hinanden.

Disse danner grundlag for opmåling af rummet for at få ens tilskæringer til vægge.

214 mm til venstre for midterlinien, trækkes en arbejdslinie med snor eller kridtslag (linie B)

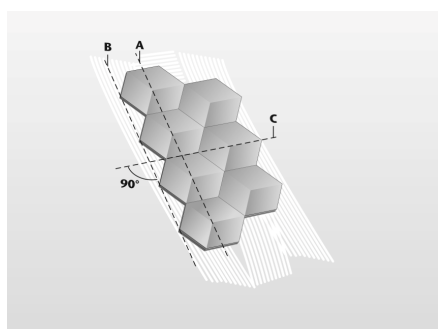

Metode B2

Udgangsrækkerne påbegyndes, det er meget vigtigt under udlægningen, at flisernes spids flugter styrelinie B.

Det kan være en fordel at lave enhjælpelinie 748 mm til højre for linie B til hjælp for at styre retningen af udgangsrækken.

Hvis fliserne monteres med skruer/søm kan lægningen fortsættes, når udgangsrækkerne er lagt.

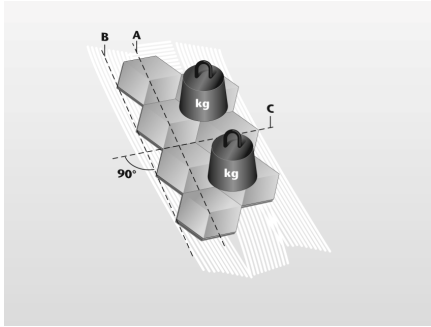
Husk også at montere de løse fer.

**Metode B3**

Ved limning af udgangsrækkerne skal limen tørre natten over, inden den videre gulvlægning fortsættes.

Sørg for at skrabe overskudslim af undergulvet.

Husk ved limning løbende at belaste fliserne under lægningen, så fliserne sidder godt fast i limen. Brug evt. flisepakker eller limspande.

Når udgangsrækken er tør, kan man fortsætte lægningen af fliserne. Påfør ikke mere lim, end at fliserne kan lægges inden for ca. 20 min.

Det kan være en fordel at anvende anslagslister, snor eller kridtsnor under hele lægningen af fliserne for at kunne styre retningen.

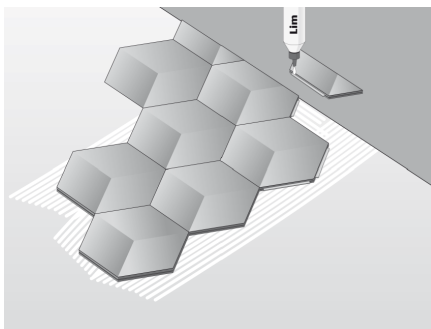
**Metode B4**

Ved afskæringer ud mod vægge, hvor fliser ikke kan fastgøres forsvarligt kan der undtagelsesvist limes i fliseres færd og not.

5. VALG AF OVERFLADEBEHANDLING

Et flot gulv kræver en stærk og holdbar overfladebehandling. Der findes 4 muligheder for overfladebehandling af et gulv udført som Hexparket.

- Lakering
- Oliering
- Oliering + efterfølgende lakering
- Hardwax oliering

Valg af overfladebehandling afhænger af ønskede egenskaber og udseende for det færdige gulv. Se udførelsesmetode og egenskaber ved de forskellige muligheder nedenfor.

Kitning og afslibning af gulvet

Før overfladebehandling påbegyndes, kan gulvet kittes og afslibes således, at der opnås en jævn og glat overflade.

Nedlimes fliserne, skal der gå min. 24 timer efter limning inden afslibning foretages.

Til kitning af gulvet anvendes Junckers Basefill.



BASEFILL
Oliebaseret spartelmasse

Sådan slibes gulvet:

- Mønstergulve slibes normalt først diagonalt og derefter i rummets længderetning. Alternativt kan gulvet slibes i den retning, hvor lyset kommer fra.
- Hele gulvfladen finpudses i den retning, hvor lyset kommer fra.
- Afsluttende afslibning skal ske med korn 120 – 150.
- Efter afslibning støvsuges omhyggeligt for at undgå urenheder i den efterfølgende overfladebehandling

6. LAKERING

Lakering vælges, når der ønskes en slidstærk overflade, der kræver et minimum af vedligeholdelse.

Grundlakering af ubehandlet gulv

- Påfør GrundLak i et jævnt lag med en korthåret rulle.
- Mellemslib tidligst efter 2 timer med slibenet korn 120-150 monteret polermaskine.
- Slibestøv fjernes ved støvsugning, og gulvet aftørres med en hårdt opvredet klud.

Jævn fordeling af lakken skal sikres fra starten. Lakken må ikke hældes ud, men skal påføres jævnt med en malerrulle. Hvis lakken hældes ud, opstår der risiko for misfarvning af træet. Specielt eg er følsomt på grund af stort indhold af garvesyre.

Færdigbehandling af grundlakeret gulv

Afhængig af gulvets belastning findes der 2 alternative typer lak til færdiglakering af gulvet. Begge typer lak skal påføres i et jævnt lag med enten pensel, korthåret ruller eller lakapplikator.

A) Boliger og andre mindre trafikerede områder

- Efter grundlakering behandles gulvet med 2 lag Profinish 10 m²/l.
- Lakering skal ske med minimum 4 timers interval.
- Profinish fås i 3 forskellige glansgrader: Ultramat, mat og halvblank.



PROFINISH

Til gulve i boliger og andre andre overflader med let slid

B) Stærkt trafikerede områder

- Efter grundlakering behandles gulvet med 2 lag HP Commercial 10-12 m²/l.
- Lakering skal ske med minimum 4 timers interval.
- HP Commercial fås i 3 forskellige glansgrader: Ultramat, mat og halvblank.



HP COMMERCIAL

Til gulve med stort slid

7. OLIERING

Olieløsning vælges, når farvens dybde i træet ønskes fremhævet. Et gulv med olie skal genbehandles oftere end et gulv med lak, men til gengæld er der bedre mulighed for at udføre partielle reparationer på de dele af gulvet, som er hårdere belastet end andre dele. Dette er vanskeligere med lak, hvor reparationer typisk foretages ved fuldlakering af gulvet.

Ved brug af olie er der mulighed for at anvende både klare og farvede olier.

Grundoliering:

På små arealer påføres olien med klud, pensel eller rulle. På større arealer påføres olien med rulle, moppe eller nylonrondel monteret på polermaskine.

Ved større arealer opdeles gulvet i felter svarende til et areal, der kan olieres på 30 minutter. Sørg for at overlappende kanter mellem de olierede arealer ikke tørrer ud under behandlingen.

Før oliering påbegyndes skal træets overflade fugtes med en klud opvredet i rent vand. Det sikrer god oliemætning og et ensartet udseende. Sørg for at overfladen fugtes ensartet og synligt på hele overfladen. Lad herefter tørre til overfladen ikke længere føles fugtig.

Påfør 2 lag GulvOlie "vådt i vådt".

- Dette gøres ved først at påføre ét lag olie.
- Vent i maksimalt 30 minutter og påfør endnu ét lag olie.
- Hold øje med at olien står blankt/våd og fordel olien fra våde til tørre områder, hvor olien er absorberet.
- Efter 20-30 minutters bearbejdning, og imens olien stadig er våd, poleres overfladen let med polermaskine monteret en hvid nylonrondel.
- Til sidst fjernes overskydende olie med en ren fnugfri klud. Sørg for at tørre olien af til en ensartet mat overflade.
- Områder med indtørret olie, der ikke er absorberet, vil efterlade skjolder på overfladen.
- Lad tørre i 16-24 timer før færdigbehandling.

Færdigbehandling med GulvOlie:

- Mellemslib gulvet med polermaskine påmonteret grøn eller sort nylonrondel.
- Fjern herefter slibestøv med støvsuger.
- Påfør et tyndt lag GulvOlie til overfladen er mættet og poler med en ren klud til gulvet føles tørt.
- Olie, som ikke er absorberet skal være fjernet senest 30 minutter efter påføring.



GULVOLIE KLAR ELLER FARVET

Vælges, når farvens dybde i træet ønskes fremhævet, eller hvis farveløsning ønskes.

8. Oliering + efterfølgende lakering

Ved valg af denne løsning frembringes farvens dybde i træet samtidig med at lakkens slidstyrke opnås.

Grundoliering

Følg anvisninger for grundoliering under punkt 7. - Oliering.

Færdigbehandling med lak

- Bemærk, at det generelt for alle træsorter er meget vigtigt, at hele gulvfladen er 100% mættet med olie før lakering. Manglende oliemætning skaber risiko for misfarvning.
- Specielt om eg: Garvesyreindholdet i denne træsort kræver ekstra opmærksomhed.
- Påfør derfor et tredje lag olie før lakering. Metode som beskrevet under punktet "Færdigbehandling med GulvOlie."
- Når olien er helt tør mellemslibes med grøn sliberondel.
- Fjern slibestøv ved støvsugning.
- Påfør 1 lag gulvlak HP Commercial og lad tørre i ca. 4 timer.

Påfør derefter sidste lag lak og lad tørre til lakken er fuldt afhærdet.

Gulvet kan normalt forsigtigt tages i brug efter 24 timer og lakken er fuldt afhærdet efter 72 timer.



HP COMMERCIAL
2 komponent toplak til
gulve med stort slid

9. Oliering med Professional Hardwax Oil

Professional Hardwax Oil vælges, når man ønsker en gulvløsning, hvor overfladen fremtræder med en mere fyldig og mættet overflade.

Intervaller for vedligeholdelse er ikke så hyppige som ved traditionel oliering, men sammenlignet med lak skal vedligeholdelse ske oftere.

- Påfør Professional Hardwax Oil i et jævnt lag med rulle eller pensel.
- Umiddelbart efter bearbejdes olien med polermaskine monteret med gulvklud, hvorved overskydende olie fjernes.
- Efter minimum 6 timer påføres yderligere et lag olie, og genbearbejdning foretages.
- Såfremt gulvet efter denne behandling ikke fremstår mættet, gentages behandlingen.
- Professional Hardwax Oil kan ikke overlakeres.



PROFESSIONAL HARDWAX OIL
Olievoks, der giver gulvet
en fyldig og mættet overflade.